

B-TYPE 中空軸渦輪減速機 (防水型)

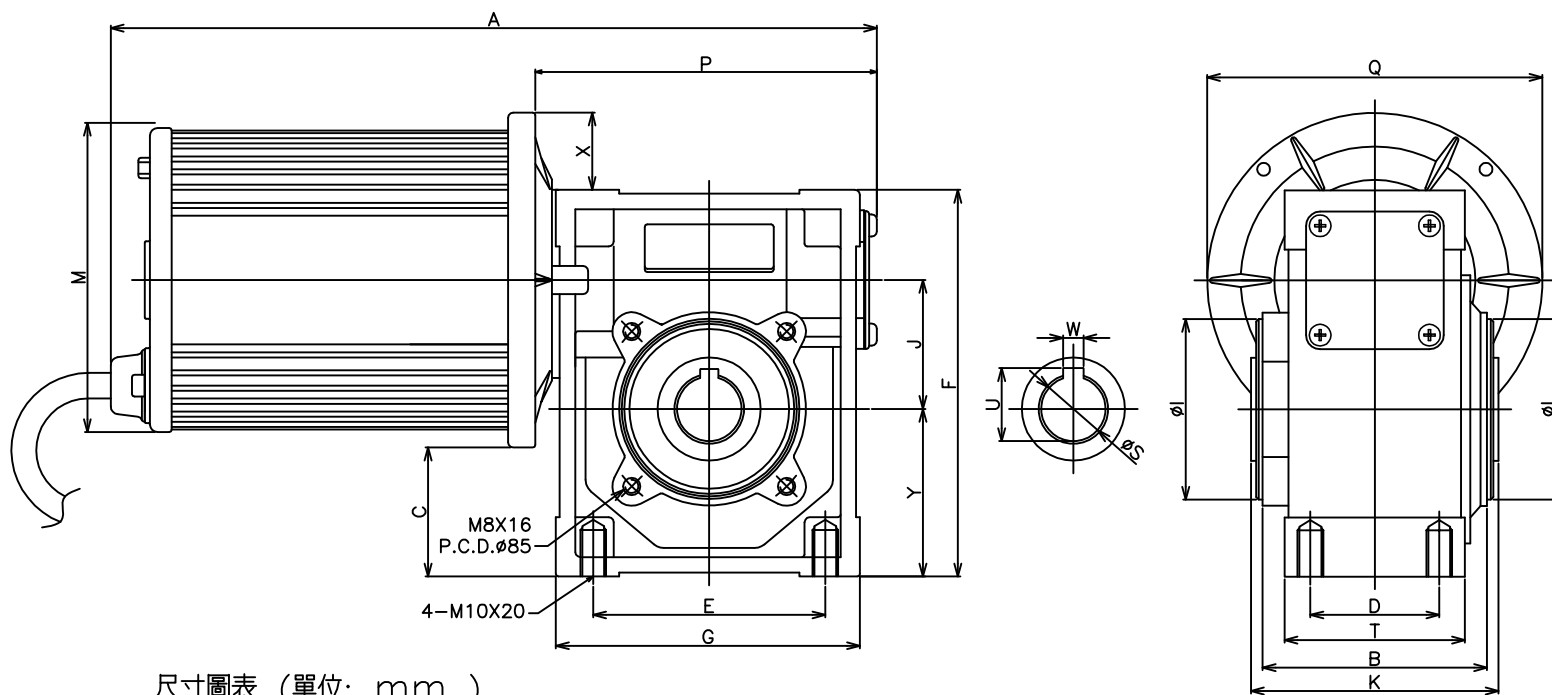

尺寸圖表 (單位: mm)

減速比 GEAR RATIO	馬達容量 MOTOR CAPACITY	A	B	C	D	E	F	G	I	J	K	M	P	Q	S	T	U	W	X	Y
1/5~1/80	1/4 HP(200W)	297.2	87	50	50	90	150	118	70	50	96	118	132.5	130	25	70	28.3	8	30	65
1/5~1/80	1/3 HP(250W)	297.2	87	50	50	90	150	118	70	50	96	118	132.5	130	25	70	28.3	8	30	65
1/5~1/80	1/2 HP(400W)	297.2	87	50	50	90	150	118	70	50	96	118	132.5	130	25	70	28.3	8	30	65

特點說明:

- 渦輪箱：採用精密數控四軸綜合加工機製作，日本三次元檢測儀器品檢加工精度準確。
- 渦輪：鋁青銅鑄造，德國精密滾齒加工機製作，日本高精度齒型檢驗儀品檢，耐磨耗壽命長。
- 渦桿：材料採高級鎳鉻鋁合金鋼，採用瑞士渦桿研機精磨加工，精度高，品質穩定。
- 防水性：全密封式設計，永久免換油，馬達防護等級達IP67。